

○ Reinigungsanweisung für den Benutzer cino iC professionelle

variflex®

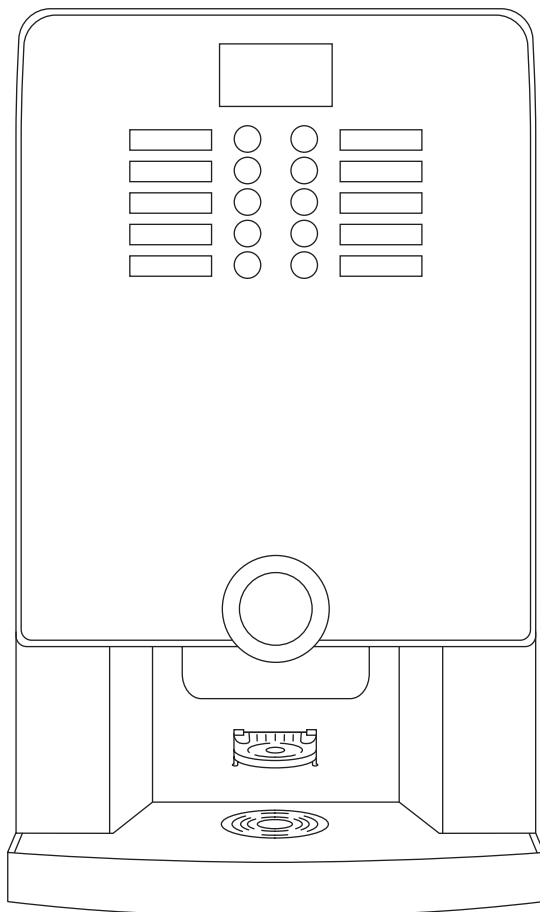

Bitte lesen Sie diese Anleitung vor Inbetriebnahme des Gerätes sorgfältig durch und folgen Sie den aufgeführten Anweisungen, um eine gute Getränkequalität zu gewährleisten und um Beschädigungen und Verletzungen vorzubeugen. Bitte achten Sie darauf, dass diese Anleitung an eventuell andere Benutzer dieses Gerätes weitergegeben wird und für alle Bediener jederzeit griffbereit zugänglich ist. Dieses Gerät wurde gewissenhaft auf Sicherheit und Funktion kontrolliert und hat das Herstellerwerk in einwandfreiem Zustand verlassen.

CE Vor Inbetriebnahme die beiliegenden Sicherheitshinweise sorgfältig durchlesen und beachten!

Bezeichnung der einzelnen Bauteile

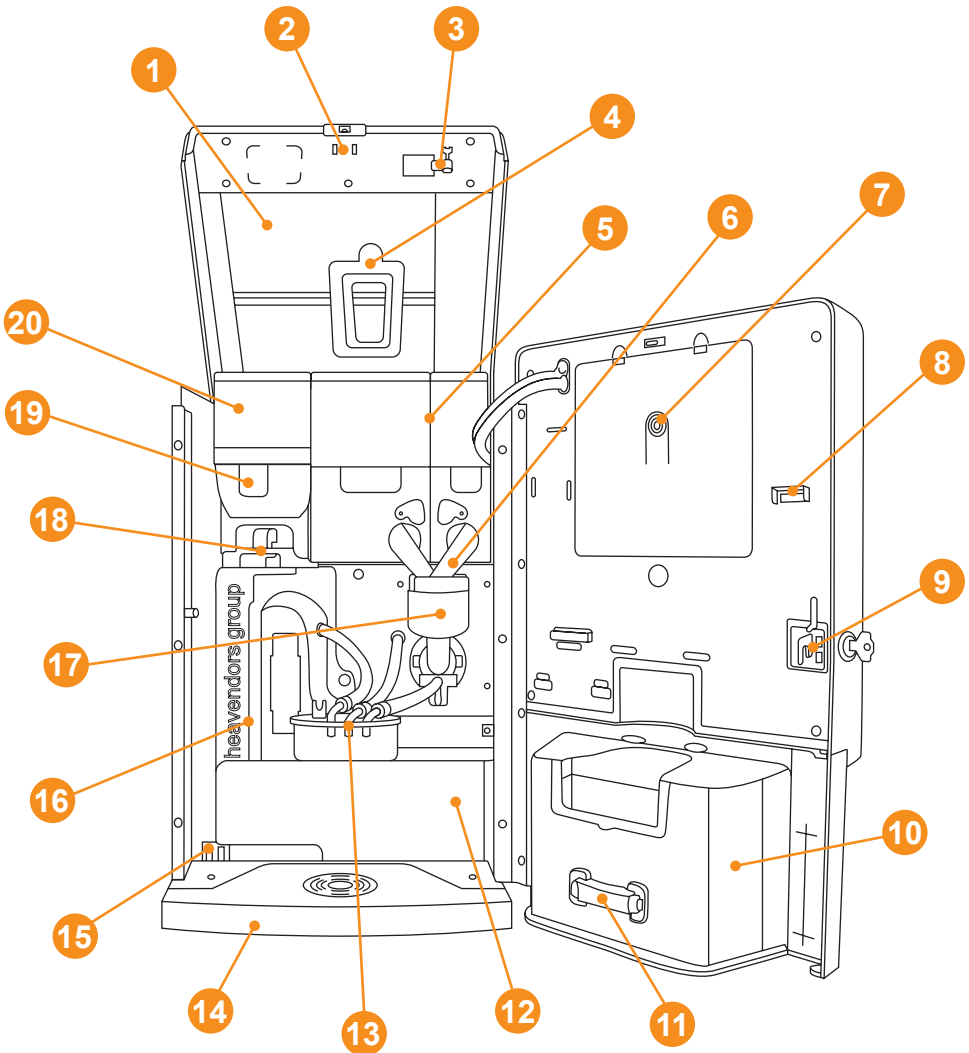

1 = Gerätedeckel

2 = Türkontaktschalter

3 = Türkontaktschlüssel

4 = Blinddeckel

5 = Produktbehälter

7 = Servicetaste

8 = Slot für FlashCard

9 = Geräteschloss

10 = Produktausgabe innen

11 = Halterung Tassentisch

12 = Kaffeesatzbehälter

13 = Auslaufhalterung

14 = Tropfschale

15 = „Tropfschale Voll“ Kontakte

16 = Kaffeebrüher / Abdeckung

17 = Mischschale

18 = Trichter Mahlwerk

19 = Verschlussriegel Kaffeebohnen

20 = Kaffeebohnenbehälter

Bezeichnung der einzelnen Bauteile Vorne außen

Vorne außen:

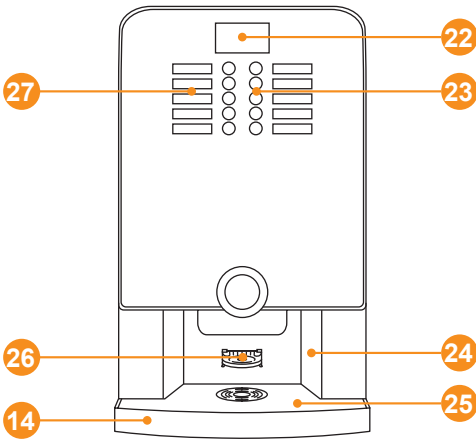

- 22 = Display
- 23 = Wahltastatur
- 24 = Produktausgabebereich
- 25 = Tropfgitter Tropfschale
- 14 = Tropfschale
- 26 = Klappbarer Tassentisch
- 27 = Produktschilder

Hinten außen:

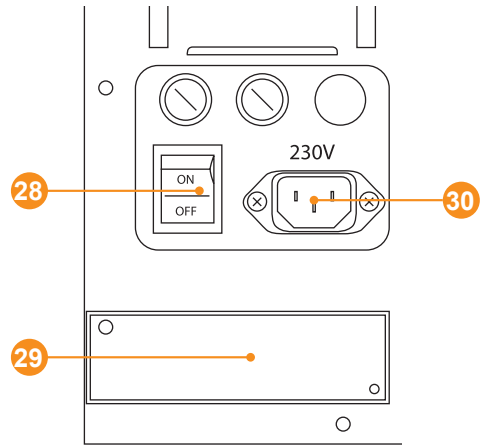

- 28 = Netzschalter (Hauptschalter)
- 29 = Abdeckung für Boilerentleerung
- 30 = Buchse für Netzkabel

Auslaufhalterung und Kaffeebrüher

Anordnung der Auslaufschläuche:

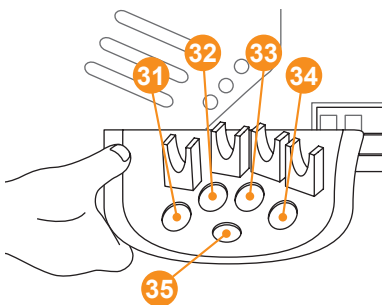

- 31 = frei
- 32 = Kaffeebrüher Schlauch
- 33 = Teewasserschlauch
- 34 = Mischschalenschlauch
- 35 = frei

Kaffeebrüher:

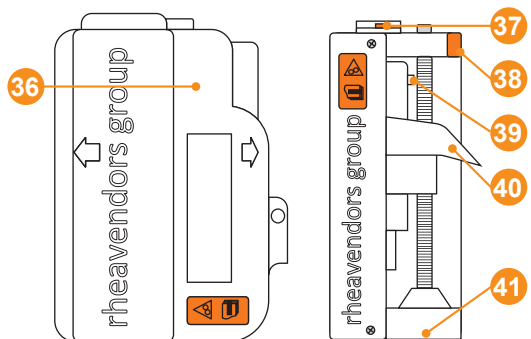

- 36 = Brüherabdeckung
- 37 = Kaffeemehlrutsche
- 38 = Brüher Entsperrehebel
- 39 = Kaffeeauslaufstutzen
- 40 = Kaffeesatzrutsche
- 41 = Antriebhalterung

Erklärung von Zeichen und Symbole in der Anleitung und im Gerät



Bei einer Kennzeichnung mit diesem Symbol, wird besondere Aufmerksamkeit bei der Ausführung der beschriebenen Abläufe empfohlen.



Dieser Hinweis ist meistens neben dem Typenschild im Gerät und weist darauf hin, dass das Handbuch vor der Installation und Anwendung des Gerätes, aufmerksam durchgelesen werden muss.



Bei einer Kennzeichnung mit diesem Symbol, können bei falschen und unwissenden Ausführungen, versehentliche Berührungen mit unter Strom stehenden Komponenten erfolgen.



Bei einer Kennzeichnung mit diesem Symbol, können bei falschen und unwissenden Ausführungen, versehentliche Berührungen mit stark erhitzten Komponenten erfolgen.

Pflege – Übersicht Reinigungsintervalle

Eine Kaffeemaschine verarbeitet Lebensmittel. Kaffeeöle und allgemeine Kaffeerückstände, sowie Milch- und Chocoproducte hinterlassen Rückstände, die entfernt werden müssen. Am besten eignet sich hierzu das in dieser Anleitung beschriebene Reinigungsprogramm, welches vorzugsweise täglich vor dem ersten oder nach dem letzten Bezug aktiviert werden sollte. Die wöchentliche sowie die monatliche Reinigung sehen vor, nachfolgend näher beschriebene Komponenten wie Mischschale, Brühereinheit usw. zu entnehmen und mittels warmem Wasser und HACCP Reiniger durchzuspülen. Eine Reinigungstablette für die Entfernung hartnäckiger Kaffeerückstände in der Brühereinheit bzw. in den Kaffeeseiben hilft, die Lebenszeit Ihrer Kaffeemaschine zu verlängern und sichert Ihren bestmöglichen Kaffeegenuss. Damit Sie lange Freude an Ihrem Kaffeeautomaten haben.

	Mo	Di	Mi	Do	Fr	Sa ¹	So ¹	
Basic & Quick Reinigungsprogramm starten	✓	✓	✓	✓	✓	✓	✓	täglich *
Produkte kontrollieren, nach Bedarf befüllen	✓	✓	✓	✓	✓	✓	✓	täglich *
Tropfschale entleeren	✓	✓	✓	✓	✓	✓	✓	täglich *
Kaffeefassbehälter entleeren	✓	✓	✓	✓	✓	✓	✓	täglich *
Brüher Reinigung mit Tablette					✓			wöchentlich ²
Mischschale und Produktausgabe reinigen					✓			wöchentlich ²
Kaffeefassbehälter reinigen					✓			wöchentlich ²
Tropfschale reinigen					✓			wöchentlich ²
Abluftkanal reinigen					✓			wöchentlich ²
Brüher ausbauen und manuell reinigen					jeden 4. Freitag ¹	✓		monatlich ³
Produktbehälter ausbauen und reinigen					jeden 12. Freitag ¹	✓		alle 3 Monate

* – mindestens 1x täglich oder öfters nach Bedarf

1 – ist Ihr Gerät durchgehend aktiv, so reinigen Sie immer am letzten Tag der Woche

2 – mindestens 1x wöchentlich oder öfters nach Bedarf

3 – mindestens 1x im Monat oder öfters nach Bedarf

1) Basic & Quick Reinigung - täglich - Spülung Brüher und Mischschale

(auch mehrmals täglich, je nach Bedarf)

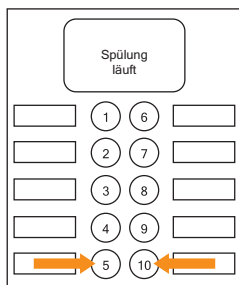

1) Drücken Sie bei geschlossener Gerätetüre gleichzeitig die **Taste 5 und 10** auf der Wahlkastatur.

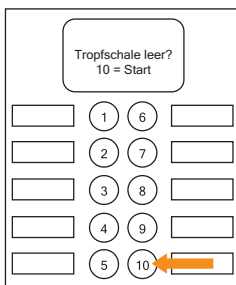

2) Sicherheitsabfrage 1: Tropfschale **14** leer und eingesetzt? Wenn ja, **Taste 10** drücken.

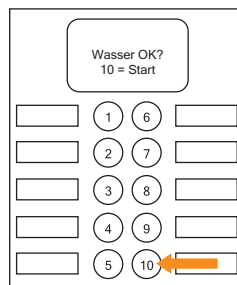

3) Sicherheitsabfrage 2: Ist die Wasserzufuhr geöffnet? Wenn ja, **Taste 10** drücken.

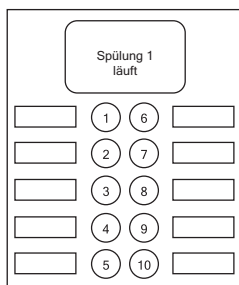

4) Das Reinigungsprogramm startet nun automatisch mit der Spülung 1 für Brüher.

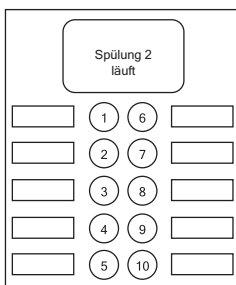

5) Dann Spülung 2 für Mischschale, dann Spülung 3 und Spülung 4 für Teewasser. Es endet automatisch.

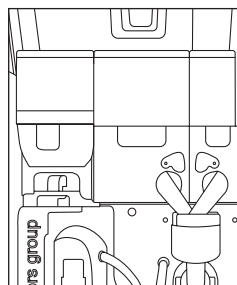

6) Erweitern Sie die Reinigung: Gerätetüre und Deckel öffnen. Überprüfen Sie den Füllstand der Produkte, füllen Sie ggf. nach.

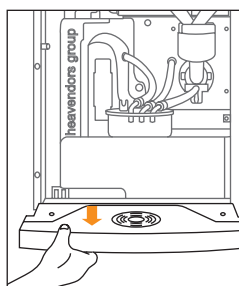

7) Entnehmen und entleeren Sie die Tropfschale **14**, reinigen Sie das Tropfgitter **25** von Innen und außen.

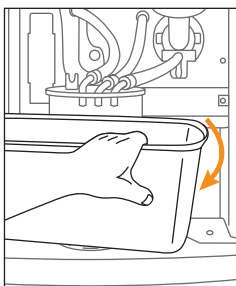

8) Entnehmen und entleeren Sie den Kaffeesatzbehälter **12**. Reinigen Sie den Geräteboden innen. Setzen Sie die Teile wieder ein.

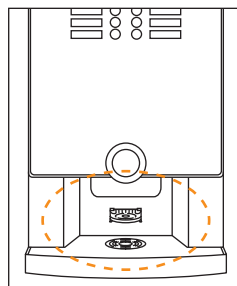

9) Reinigen Sie den Ausgabebereich **24** sowie den Tassentisch **26**. Schließen Sie das Gerät. Das Gerät ist wieder Betriebsbereit.

2) Reinigung - wöchentlich - Brüherreinigung mit Tablette

Die Reinigung beinhaltet die tägliche Reinigung Nr.1

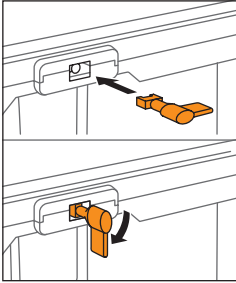

1) Türkontaktschlüssel einstecken und durch 90° Drehung nach unten das Gerät einschalten. Warten bis das Gerät betriebsbereit ist.



2) Anschließend Servicetaste 1 x drücken. Im Display erscheint das Service-Menü. **Taste 4** für Spülen drücken.

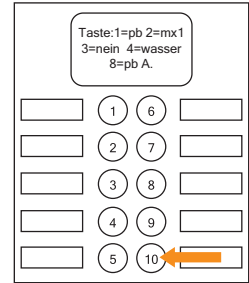

3) Sicherheitsabfrage 1: Tropfschale leer und eingesetzt? Wenn ja, **Taste 10** drücken.

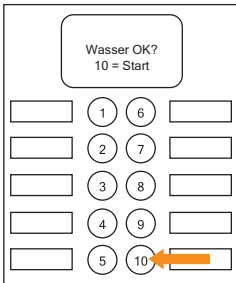

4) Sicherheitsabfrage 2: Ist die Wasserzufuhr geöffnet? Wenn ja, **Taste 10** drücken.

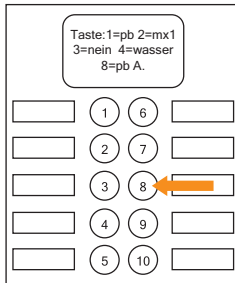

5) Auswahl des Reinigungsprogramm für Brüher = **Taste 8** drücken. Die Spülung wird dann aktiviert.

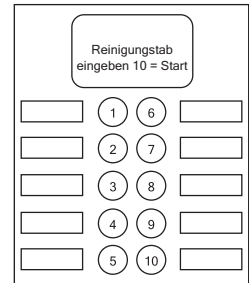

6) Nach 2 kurzen Spülzyklen werden Sie aufgefordert die Reinigungstablette in den Brüher einzugeben. Bild 7

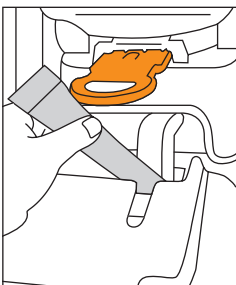

7) Das Reinigungsmittel in den Trichter des Kaffeebrüher geben.

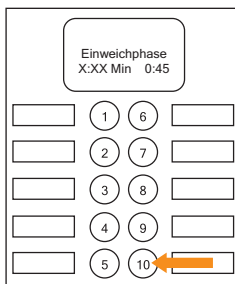

8) Drücken Sie die **Taste 10**. Die Einweichphase der Reinigungstablette startet.

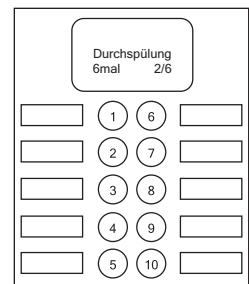

9) Danach wird der Brüher **6x** gespült. Schalten Sie danach das Gerät aus. Das Gerät ist Betriebsbereit.

3) Reinigung – wöchentlich - Mischschale und Ausläufe manuell

Diese Reinigung beinhaltet die tägliche Reinigung Nr.1 und Reinigung Nr.2

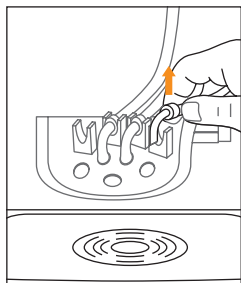

1) Öffnen Sie die Türe, das Gerät ist aus. Entnehmen Sie die Auslaufschläuche aus der Auslaufhalterung **13** indem Sie diese nach oben abziehen.

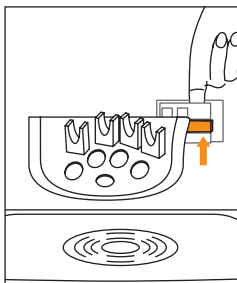

2) Entnehmen Sie die Auslaufhalterung, indem Sie rechts den mittleren Kunststoff-Steg von hinten aus der Metallhalterung drücken.

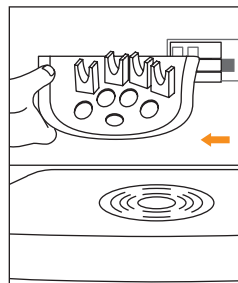

3) Schieben Sie die Auslaufhalterung auf die linke Seite, während Sie den Kunststoff-Steg drücken. Reinigung mit HACCP Reiniger und heißem Wasser.

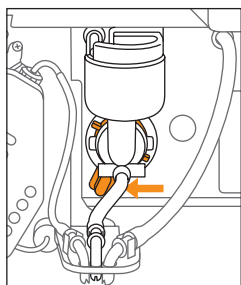

4) Bajonettverschluss der Mischschale **14** (oranger Hebel) unten nach links drehen.

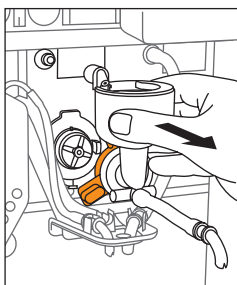

5) Die Mischschale nach vorne abziehen und Schlauch aus der Halterung drücken. Entnehmen Sie den Dampfring von der Mischschale.



6) Warmes Wasser und HACCP Reiniger lösen die Produktrückstände zuverlässig. Keine rauen Reinigungsschwämme verwenden.

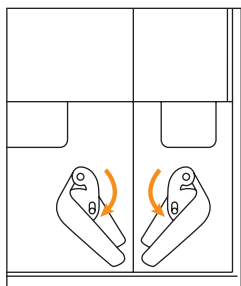

7) Schließen Sie die roten Verschlusskappen und drehen Sie zum entnehmen die Produktrutsche im Uhrzeigersinn.

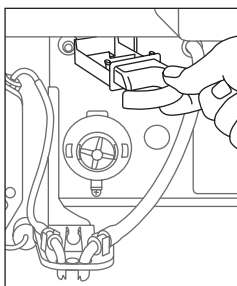

8) Nach Demontage der Mischschale und Produktrutsche den Absaugkanal entnehmen und reinigen.

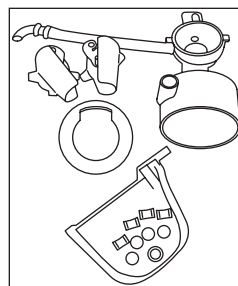

9) Reinigen Sie alle Teile, trocknen Sie diese, es darf keine Feuchtigkeit vorhanden sein. Bauen Sie die Teile in umgekehrter Reihenfolge wieder ein.

4) Reinigung – monatlich - Kaffeebrüher manuell

Diese Reinigung beinhaltet die tägliche Reinigung Nr.1 und Reinigung Nr.3

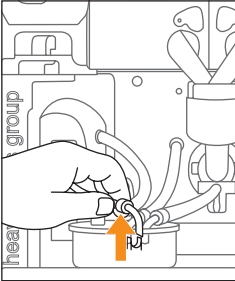

1) Gerät ausschalten, Auslaufschläuche aus Halterung 13 nach oben abziehen.

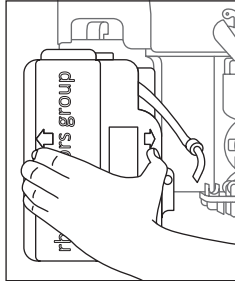

2) Die Abdeckung 36 an den Pfeilen seitlich drücken, abziehen und Schlauch herausziehen.

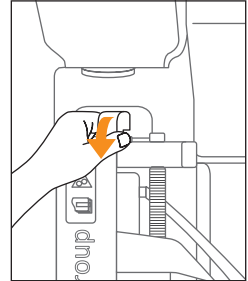

3) Entnehmen Sie den Auslauf 18 am Mahlwerk durch einfaches Abziehen.

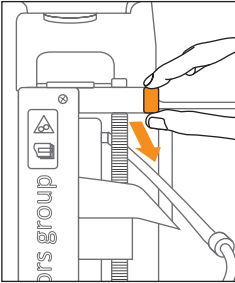

4) Den orangen Entsperrhebel 38 nach vorne ziehen damit wird der Kaffeebrüher entriegelt.

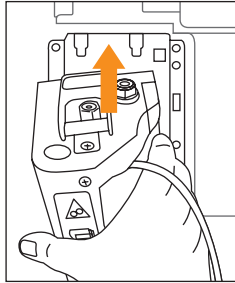

5) Durch leichtes Anheben können Sie den Brüher aus der Motorhalterung abziehen.

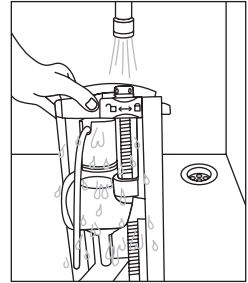

6) Den Brüher mit warmen Wasser und BIO Reiniger spülen. Trocknen Sie danach den Trichter gut ab.

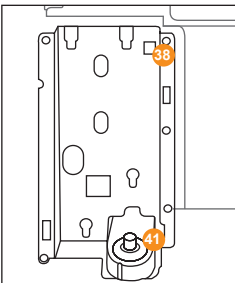

7) Den Brüher auf den Antrieb 41 aufsetzen, nach unten drücken und den Entsperrhebel 38 einrasten.

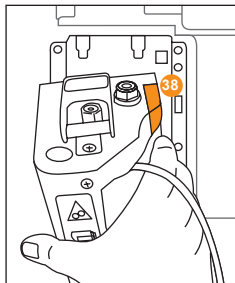

8) Der orange Entsperrhebel 38 muss ganz einrasten, sonst wird eine Störung angezeigt.

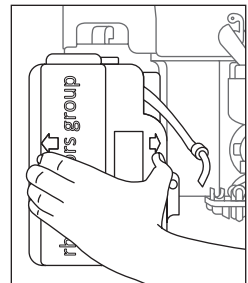

9) Die Abdeckung 36 des Brühers wieder anbringen, Schlauch durchführen und in Halterung 13 einstecken.

5) Reinigung – Produktbehälter quartalsweise / halbjährlich

Diese Reinigung beinhaltet Reinigung Nr.1 / 2 / 3 und 4 und wird durch diese ergänzt:

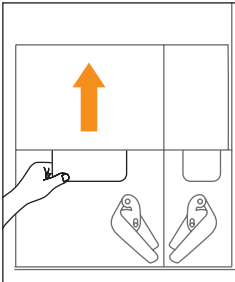

1) Das Gerät ist aus. Öffnen Sie das Gerät und entnehmen Sie die Produktbehälter. Entleeren Sie die Produkte.

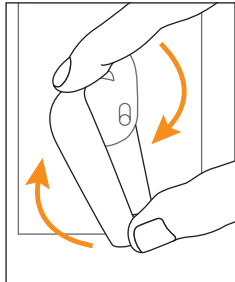

2) **Vorne:** Die Produktrutsche zum entfernen im Uhrzeigersinn drehen und entnehmen.

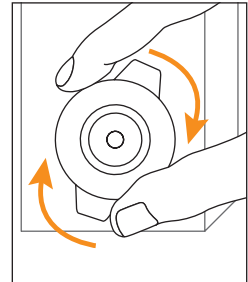

3) **Hinten:** Die Halterung für die Produktspirale im Uhrzeigersinn drehen und entnehmen.

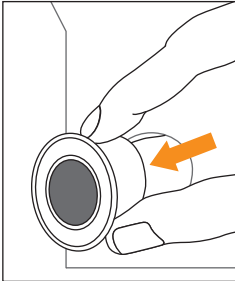

4) **Hinten:** Die Produktspirale nach hinten abziehen.

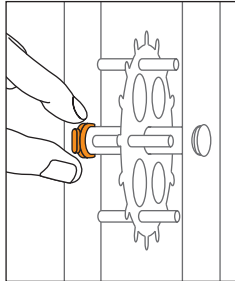

5) **Innen:** Die 2 graue Halteclips (links und rechts) entnehmen, nach oben abziehen.

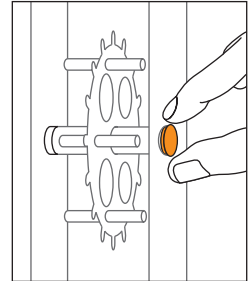

6) **Innen:** Die 2 roten Verschlusskappen (links und rechts) nach außen abziehen.

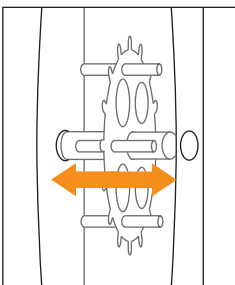

7) **Innen:** Drücken Sie den Produktbehälter nach außen auseinander und entnehmen Sie nach oben das Rührrad.

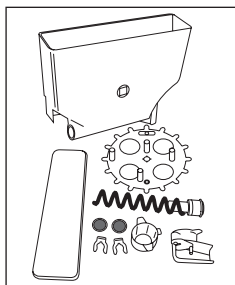

8) Alle Teile des Produktbehälters reinigen und gut trocknen. Es darf keine Restfeuchte vorhanden sein.

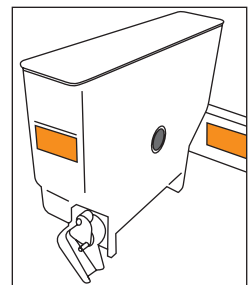

9) Behälter in umgekehrter Reihenfolge zusammen montieren, in richtiger Position laut Beschriftung am Behälter und Gerät einsetzen. (siehe Bild)

6) Meldungen und Hinweise

die Sie selbst beheben können und Ihren Kunden-Service informieren können. Beachten Sie hierbei die Gefahren- und Hinweisaufkleber an der Maschine und in der Anleitung.



Wasserfilter tauschen:
Die Anzeige erscheint, wenn der Wasserfilterzähler aktiviert ist. Service rufen.

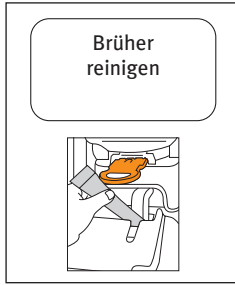

Brüher reinigen:
Die Anzeige erlischt, wenn das Brüher- Spülprogramm mit Tablette komplett durchgeführt wird.



Kaffeesatz entleeren:
Die Anzeige erlischt, wenn Sie den Kaffeesatzbehälter leeren.

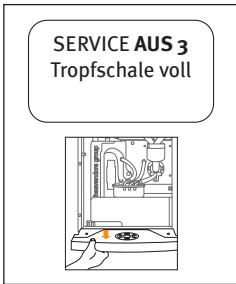

AUS 3 Tropfschale voll:
Tür öffnen, Tropfschale entnehmen, entleeren und wieder einsetzen. Geräte-türe wieder schließen.

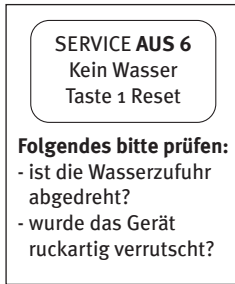

AUS 6 Kein Wasser:
Wasserzufuhr unterbrochen, Wassertankmodul leer.



AUS 8 Kein Kaffee:
Der Brüher ist nicht in Endstellung. Prüfen Sie, ob der Brüher richtig eingebaut wurde.



AUS 9 Kein Kaffee:
Die Kaffeebohnen sind leer, Gerät öffnen, nachfüllen, Gerät wieder schließen.

Mein Service	
Firma:	_____
Name:	_____
Tel.:	_____
Fax:	_____
E-Mail:	_____

Für weitere Vorgehensweise und Störungen, rufen Sie bitte Ihren Kunden-Service.

7) Getränkeauswahl und Rezeptur

Nähere Informationen zur Getränkeauswahl und Zubereitung:

Wahl taste 1:

MoccaCino®

Cremiger Cappuccino zartbitter



Gefäßgröße z.B. 150ml

1/3 Espresso 1/3 Choco
1/3 Topping

Wahl taste 2:

Cappuccino



Gefäßgröße z.B. 150ml

2/3 Topping 1/3 Espresso

Wahl taste 3:

Espresso Macchiato



Gefäßgröße z.B. 60ml

1/2 Topping 1/2 Espresso

Wahl taste 4:

Espresso



Gefäßgröße z.B. 40ml

1 Espresso

Wahl taste 5:

Vorwahl Big Cup

Möglich für Auswahl:

- 1 - MokkaCino
- 2 - Cappuccino
- 6 - Kaffee schwarz
- 7 - Kaffee weiß
- 9 - Choco
- 10 - Teewasser

Gefäßgröße z.B. 220ml

Wahl taste 6:

Kaffee schwarz



Gefäßgröße z.B. 150ml

1 Kaffee

Wahl taste 7:

Kaffee weiß



Gefäßgröße z.B. 150ml

2/3 Kaffee 1/3 Topping

Wahl taste 8:

Latte Macchiato



Gefäßgröße z.B. 220ml

1/3 Topping 1/3 Topping
1/3 Espresso geschäumt

Wahl taste 9:

Choco



Gefäßgröße z.B. 150ml

1 Choco etwas Topping

Wahl taste 10:

Teewasser, Getränketaste oder Vorwahl taste

Gefäßgröße z.B. 150ml

Wahl taste 5 + 10:

Funktionstasten für BASIC & QUICK Spülprogramm

8) Wasserfilter und Accessoires



Reinigungskugeln
für den Variflex-
Kaffeebrüher.

1 Dose = 25 Sticks

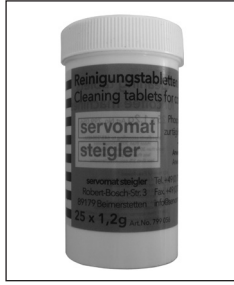

Reinigungstabletten
für den Kaffeebrüher.

1 Dose = 25 Tabletten



BIO Reiniger 500ml

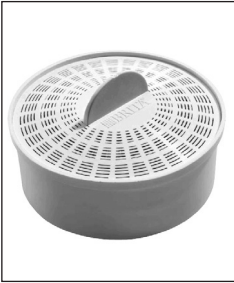

BRITA Filterkartusche
für Wassertankmodule.



Zahlreiches Zubehör für ihre cino iC professionelle
Wassertankmodule, Cup-Module, Unterschränke, Kaffeetresterschubladen, usw.

Fragen Sie einfach bei Ihrem Fachhändler nach.

Ihr Service und Beratungspartner:



SNACKKI[®]
EXCLUSIV GENIEßEN

SNACKKI_{GMBH}

- Bürokaffeeservice
- Füllprodukte
- Vermietung
- Leasing
- Volloperating

Lützwoplatz 1
10785 Berlin

Tel.: 030 23 00 43 22
Fax: 030 25 35 88 91
Mail: info@snackki.com
Web: www.snackki.com